

## CAPTADOR PLANO VERTICAL SV210

El captador plano vertical SV210 posee un absorbedor de aluminio con recubrimiento selectivo Mirotherm con tubos verticales de cobre en disposición de parrilla, unidos al absorbedor con soldadura láser.



### Información Técnica del Producto

- ◆ Material del absorbedor: lámina de aluminio y tubos de cobre
- ◆ Material de sellado: EPDM y silicona
- ◆ Material del aislamiento: lana de roca y lana de vidrio
- ◆ Curva de rendimiento basada en norma EN 12975
- ◆ Garantía: 10 años
- ◆ Producto con certificación **Solar Keymark**

REFERENCIA	10102002	
Modelo	SV210	
Captador		
Construcción tipo	Parrilla	
Dimensiones (Ancho x Alto x Grosor)	mm	1.026x2.030x87
Superficie Total	m <sup>2</sup>	2.08
Superficie de Apertura	m <sup>2</sup>	1.9
Superficie de Absorbedor	m <sup>2</sup>	1.89
Tubos verticales	9 tubos de cobre	
Diámetro de los tubos verticales exterior/interior	mm	8/7
Separación entre tubos	mm	100
Tubos horizontales	2 tubos de cobre	
Diámetro de los tubos horizontales exterior/interior	mm	22/21
Peso en vacío	Kg	40.8
Peso en funcionamiento	Kg	42.8
Espesor de la cubierta	mm	4
Material de la carcasa	Aluminio	
Absorbedor		
Tratamiento del absorbedor	Mirotherm	
Rendimiento óptico	%	78.6
Coefficiente de pérdidas (K <sub>1</sub> )	W/m <sup>2</sup> K	3.62
Coefficiente de pérdidas (K <sub>2</sub> )	W/m <sup>2</sup> K <sup>2</sup>	0.021
Aislamiento		
Lana de vidrio/Lana de Roca		
Espesor del aislamiento lateral y posterior	mm	20 / 40
Hidráulica		
Volumen fluido caloportador	litros	1.4
Fluido		
Agua glicolada		
Presión de trabajo	bar	10
Presión de prueba	bar	16
Caudal recomendado	l/hm <sup>2</sup>	50
Temperatura de estancamiento	°C	191

## Curva de Rendimiento del Captador plano vertical SV210

$$\eta = \eta_0 - k_1 \times \Delta T/G - k_2 \times G (\Delta T/G)^2$$

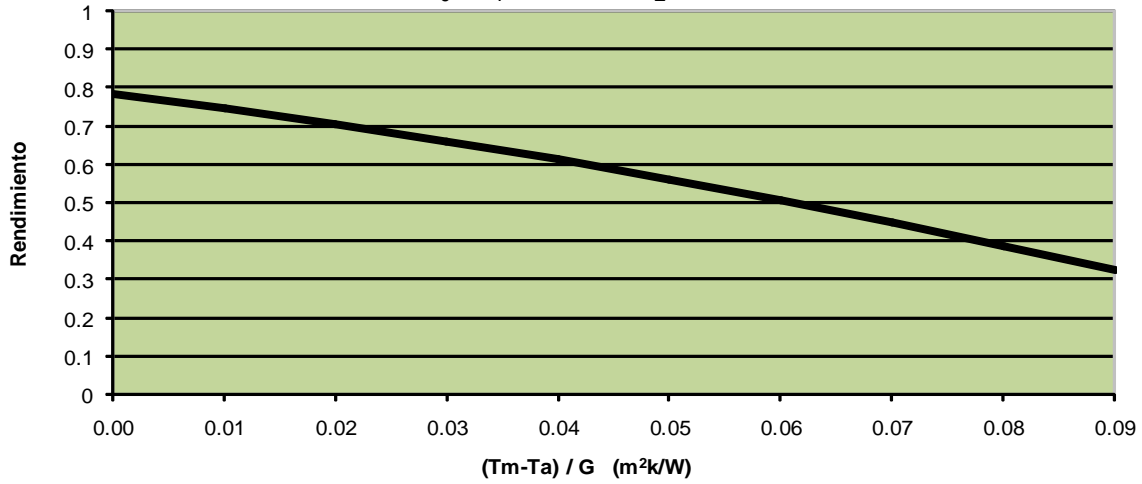

### LEYENDA

$\eta$  = rendimiento del captador     $T_m - T_a$  = diferencia de temperatura (K)     $G$  = irradiancia global (W/m<sup>2</sup>)  
 $\eta_0$  = rendimiento óptico     $K_1$  = coef. de pérdidas (W/m<sup>2</sup>K)     $K_2$  = coef. de pérdidas (W/m<sup>2</sup>k<sup>2</sup>)

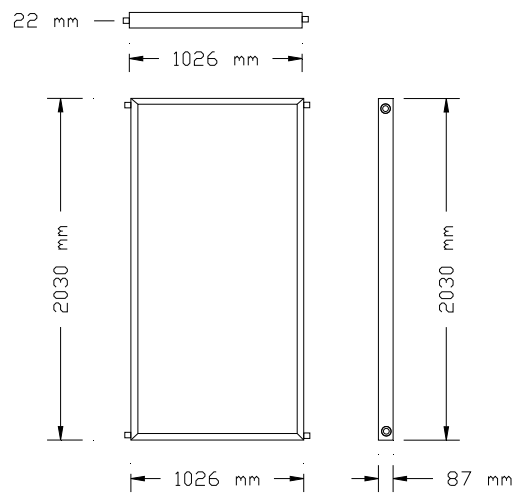

### ACCESORIOS

Unión de tubo de cobre	mm	22
Tapón ciego	mm	22